



Bobcat

One Tough Animal

ELEKTRISCHE PALLETTRUCKS

Magazijnmaterieel met een capaciteit van 1,6 tot 2,0 ton

🌐 EMEA



BPM16/20N-7 ELEKTRISCHE PALLETTRUCKS: UW BETROUWBARE KEUZE VOOR DAGELIJKSE VERWERKING

De BPM16/20N-7 pallettrucks, met een capaciteit van 1,6 tot 2,0 ton, zijn de perfecte keuze voor betrouwbare, dagelijkse prestaties. Ze zijn gebouwd met hoogwaardige onderdelen en ontworpen om met gemak en langdurig magazijnwerkzaamheden uit te voeren. Doordat de aandrijving in het midden zit, kunt u achter de pallettruck lopen om soepel te manoeuvreren, terwijl de optionele lithium-ion-accu efficiënt, onderhoudsvrij vermogen levert. Met een uitstekende tractie voor stabiliteit op verschillende ondergronden en een kleine draaicirkel van slechts 1 440 mm, helpen deze pallettrucks u verder de ruimte in uw magazijn maximaal te benutten en eenvoudig te manoeuvreren in krappe ruimtes.

Bij Bobcat weten we hoe belangrijk het is om de juiste producten en services te hebben. Neem voor meer informatie contact op met uw dealer of ga naar: www.bobcat.com.



STERK, WENDBAAR EN VEILIG

► BETROUWBAAR, COMPACT EN GEMAKKELIJK TE MANOEUVREREN

De BPM16/20N-7 pallettrucks bieden betrouwbare prestaties met hoogwaardige onderdelen, een kleine draaicirkel, een aandrijving in het midden om gemakkelijk te manoeuvreren en een krachtige accu voor een soepele bediening. Perfect voor dagelijkse werkzaamheden.



► GEMAAKT OM TE BEWEGEN

Met bediening met één hand, een kleine draaicirkel en een lithium-ion-accu, zijn de BPM16/20N-7 pallettrucks ontworpen voor snel en probleemloos gebruik in ieder magazijn.



► ERGONOMISCH ONTWERP VOOR DAGELIJKS COMFORT

De ergonomische stuurkop van onze pallettruck zorgt voor een comfortabele greep, wat de belasting van uw handen en polsen vermindert, terwijl de ideale werkhoogte uw rug en knieën helpt beschermen.



Ergonomische REMA-stuurkop voor de hele dag een comfortabele en veilige werking

Lange, laag geplaatste stuurkop om een veilige afstand te creëren tussen de bestuurder en de pallettruck

Onderhoudsvrije Schabmüller AC-aandrijfmotor voor snelheden tot 6 km/u en uitstekende prestaties op hellingen

Optionele ingebouwde lader voor loodaccu

Snelle toegang tot hoofdcomponenten voor eenvoudig onderhoud

Robuust ontwerp met een 8 mm dikke metalen bescherming voor minder onderhoud en een lange gebruiksduur

Compact ontwerp met een draaicirkel van 1 440 mm voor een uitstekende wendbaarheid

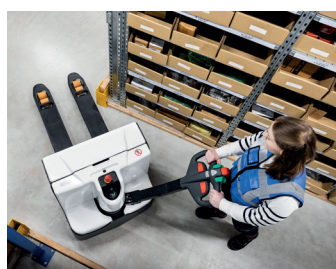

► GA VOORZICHTIG TE WERK
De BPM16/20N-7 pallettrucks hebben lange stuurarmen voor meer veiligheid en op sensoren gebaseerd sturen voor een nauwkeurige bediening voor een veilige en efficiënte dienst.



► STERK GENOEG VOOR DAGELIJKS GEBRUIK
Onze pallettrucks worden gemaakt van betrouwbare onderdelen, hebben een eenvoudige bediening en een onderhoudsvrije motor, voor voldoende efficiëntie voor uw dagelijkse werkzaamheden.

GEBRUIKSGEMAK



► BEDIENING MET ÉÉN HAND

Neem de controle met één hand (links of rechts) met grote vlinderschakelaars, een afgeronde hendel en een schildpadknop waar u gemakkelijk bij kunt. De lange stuurkop garandeert meer afstand voor een soepele, veilige bediening.



► ÉÉN KNOP, TOTALE CONTROLE

Onze pallettrucks hebben een makkelijk bereikbare noodstopknop, waarmee u meteen controle heeft als dit moet!



► INGEBOUWDE VEILIGHEID MET AUTOMATISCHE PARKEERREM

Met de Intorq automatische elektromagnetische parkeerrem blijft uw pallettruck op zijn plek zodra u het stuur inschakelt. U slijpt en glijdt niet – maar alleen veiligheid en stabiliteit tijdens pauzes of tussen werkzaamheden in.

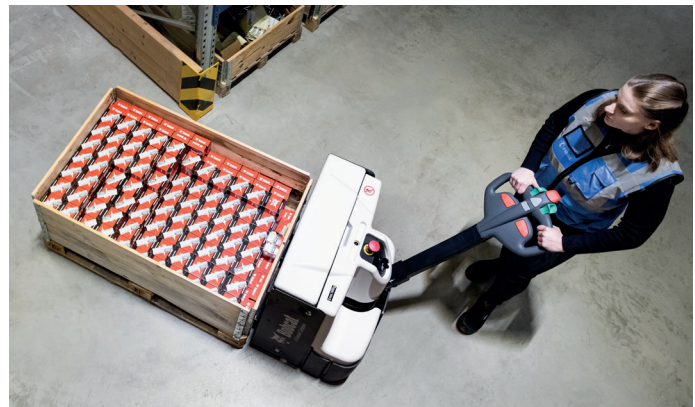

► PERFECTE CONTROLE IN IEDERE RUIMTE

De modus Schildpad biedt nauwkeurige controle bij een lage snelheid om eenvoudig in krappe ruimtes te manoeuvreren. Door het compacte ontwerp en de kleine draaicirkel, zijn onze pallettrucks uitzonderlijk wendbaar, wat u concurrentievoordeel oplevert in krappe ruimtes.

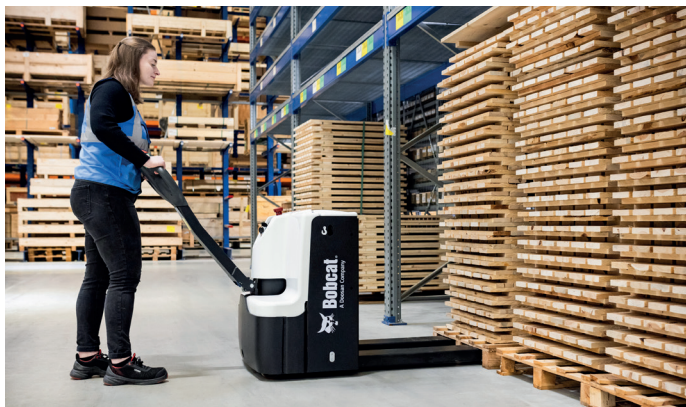

► BESCHERMING VAN DE LAST

In een druk magazijn of een drukke winkel zijn snelheid, een stille werking en soepele prestaties een vereiste. Met onze pallettrucks, met één of twee lastwielen, kunt u moeiteloos rijden en heeft u stille toegang tot pallets. Verder houdt de verstevigde rugleuning alles veilig door de last en het chassis te beschermen, zodat uw machine langer meegaat.

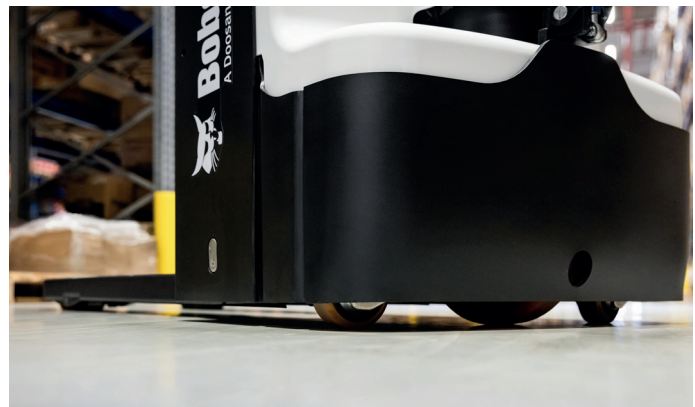

► EEN EXTRA BEVEILIGINGSLAAG

De lage chassisbescherming biedt extra bescherming door de wielen af te dekken, waardoor per ongeluk contact met de hielen van de vorken en banden in bochten wordt voorkomen. Verder zit de stuurkop om uw hand, wat voor een extra beschermingslaag zorgt.

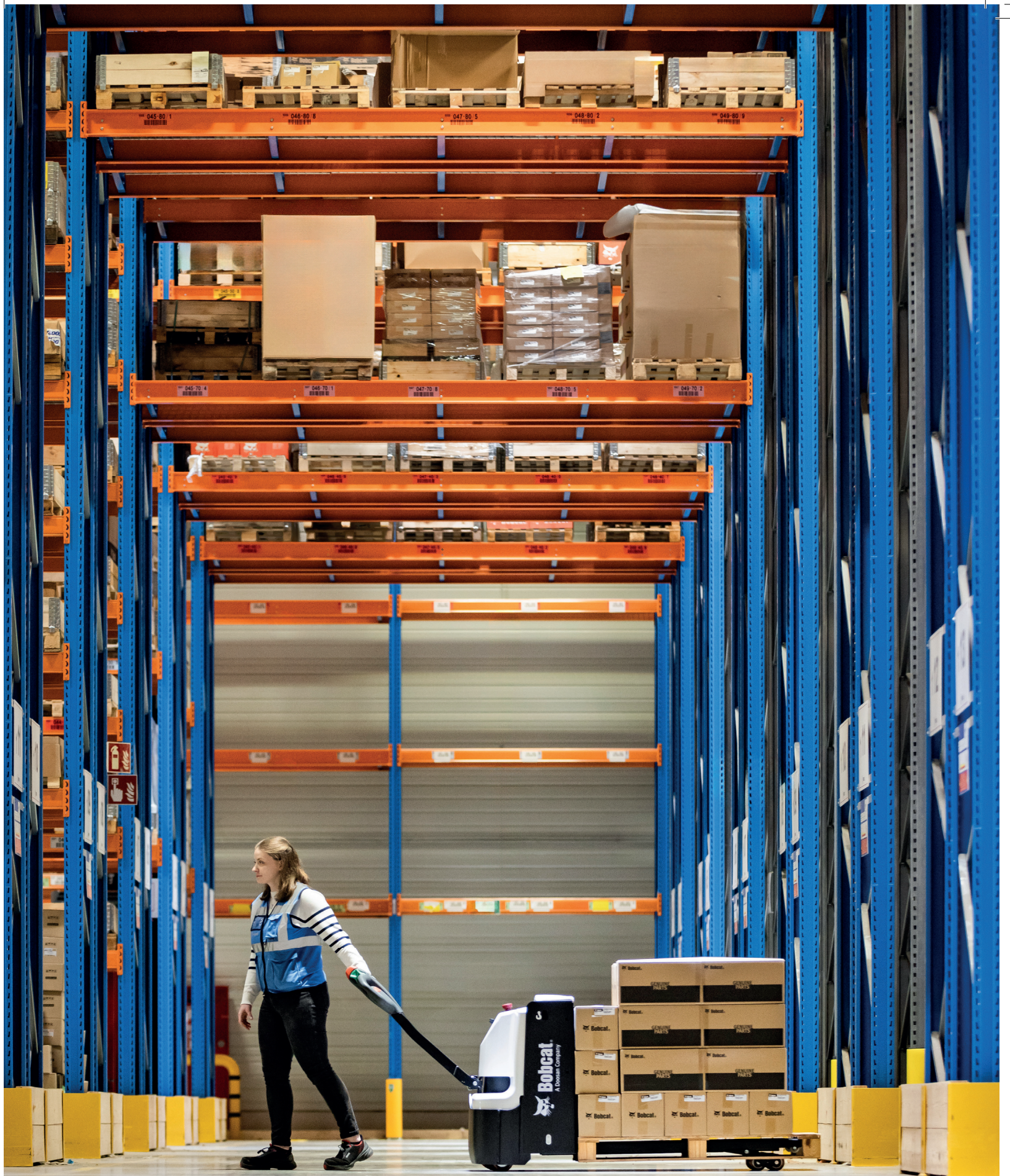

BELANGRIJKSTE SPECIFICATIES

| TECHNISCHE GEGEVENS VOLGENS VDI 2198 | | | | |
|---|-------|---------|--------------------|-----------|
| | | Eenheid | BPM16N-7 | BPM20N-7 |
| KENMERKEN | | | | |
| Type bediening | | | Zwaar meeloopmodel | |
| Hefvermogen / nominaal lastzwaartepunt | Q | kg | 1 600 | 2 000 |
| Lastzwaartepunt | c | mm | 600 | |
| Lastafstand | x | mm | 892 | |
| Wielbasis | y | mm | 1 261 | 1 327 |
| BANDEN | | | | |
| Banden | | | polyurethaan (PU) | |
| Rupsketting, voor | b10 | mm | 510 | |
| Breedte over achterwielen | b11 | mm | 367 / 512 | |
| AFMETINGEN | | | | |
| Hefhoogte | h3 | mm | 120 | |
| Stuurhoogte, rijstand | h14 | mm | 820 / 1 335 | |
| Hoogte, neergelaten | h13 | mm | 85 | |
| Totale lengte | l1 | mm | 1 670 | 1 735 |
| Lengte tot vlak van vorken | l2 | mm | 520 | 595 |
| Totale breedte | b1/b2 | mm | 729 | |
| Afmetingen vork | s/e/l | mm | 60 / 173 / 1 150 | |
| Afstand tussen vorkarmen | b5 | mm | 540 / 685 | |
| Bodemvrijheid, midden wielbasis | m2 | mm | 25 | |
| Gangbreedte voor pallets 1 000 × 1 200 in breedte | Ast | mm | 1 885 | 1 955 |
| Gangbreedte voor pallets 800 × 1 200 in lengte | Ast | mm | 1 935 | 2 005 |
| Draaicirkel | Wa | mm | 1 440 | 1 490 |
| PRESTATIEGEGEVENS | | | | |
| Rijsnelheid, met / zonder last | | km/u | 5,7 / 6 | |
| Hefsnelheid, met / zonder last | | mm/s | 250 / 350 | 220 / 330 |
| Daalsnelheid, met / zonder last | | mm/s | 350 / 300 | 350 / 350 |
| Maximaal klimvermogen, met / zonder last | | % | 8 / 15 | |
| Bedrijfsrem | | | Elektromagnetisch | |
| MOTOR | | | | |
| Aandrijfmotorvermogen S2, 60 min | | kW | 1,3 | |
| Hefmotorvermogen bij S3, 10% | | kW | 0,8 | |
| Gewicht accu | | kg | 150 | 215 |
| Energieverbruik volgens VDI-testcyclus | | kWh/u | 0,44 | 0,39 |
| AANVULLENDE GEGEVENS | | | | |
| Geluidsniveau op oorhoogte van bestuurder, conform EN 12053 | | dB(A) | 67 | 69 |

Specificatiewaarden op dit blad zijn afgerond. Afhankelijk van de werkomstandigheden kunnen de prestaties verschillen. Producten en specificaties kunnen zonder voorafgaande kennisgeving worden verbeterd of gewijzigd.

STANDAARDUITRUSTING EN OPTIES

| STANDAARDUITRUSTING EN OPTIES | |
|---|-------------|
| | BPM16/20N-7 |
| PRODUCTIVITEIT | |
| Display om accuniveau en machinestatus te monitoren | ✓ |
| Mechanische besturing | ✓ |
| AC-aandrijfmotor | ✓ |
| Curtis-controller | ✓ |
| Eén of twee laadwielen | ✓ |
| Loodaccu of lithium-ion-accu | ✓ |
| VORKEN | |
| 1 000 / 685 mm | • |
| 1 150 / 540 mm | ✓ |
| 1 150 / 685 mm | • |
| 1 220 / 685 mm | • |
| 1 220 / 540 mm | • |

• = optie ✓ = standaard – niet beschikbaar

*Deze lijst is gebaseerd op fabrieksgegevens.
Standaard en optionele functies kunnen per land verschillen.

| STANDAARDUITRUSTING EN OPTIES | |
|----------------------------------|-------------|
| | BPM16/20N-7 |
| VEILIGHEID | |
| Snelheidsknop Schildpad | ✓ |
| Knop voor veilig achteruitrijden | ✓ |
| Achtersteun 1 070 mm | • |
| Achtersteun 1 220 mm | • |

AFMETINGEN

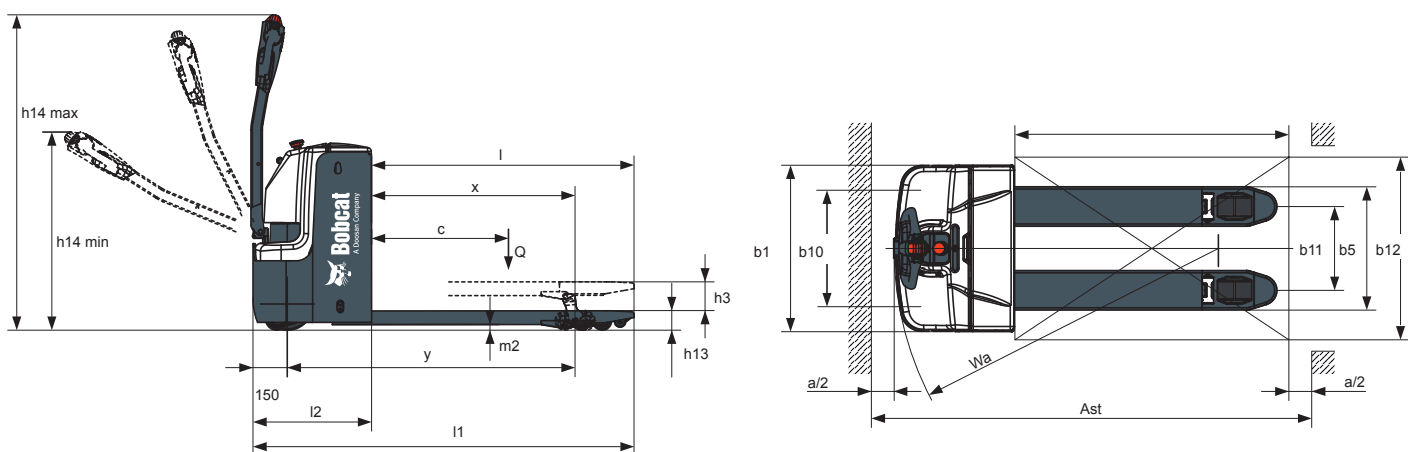

STEVIGE CONSTRUCTIE

► STERK VAN BINNEN EN BUITEN

Met een duurzaam chassis en een 8 mm dikke metalen bescherming zijn onze pallettrucks gemaakt voor de drukte. Met hoogwaardige onderdelen zoals Kordel-tandwielkasten, Schabmüller-aandrijfmotoren, Curtis-controllers en REMA-stuurkoppen zijn ze ontworpen om dagelijkse slijtage te weerstaan terwijl ze soepele, betrouwbare prestaties leveren in zelfs de drukste magazijnen.

1 YEAR
WARRANTY

► GARANTIE

Bobcat ontwikkelt elke machine volgens de hoogste standaard voor kwaliteit en duurzaamheid. Daarom biedt onze standaardgarantie een onderdelendekking van 12 maanden of 1 000 bedrijfsuren (wat zich het eerste voordoet).

► ORIGINELE BOBCAT-ONDERDELEN

Aan onze dealers geleverde kwaliteitsonderdelen garandeert dat al onze apparatuur een leven lang meegaat, bestand is tegen de zwaarste omstandigheden en betrouwbare prestaties levert.



► UITGEBREID DEALERNETWERK

U kunt op ons dealernetwerk en onze servicepartners vertrouwen, omdat ze altijd voor u klaar staan.

Li-Ion
TECHNOLOGY



BEKIJK OF DE ACCU
GESCHIKT IS VOOR
UW MACHINEPARK



Bobcat

Doosan Bobcat EMEA, U Kodetky 1810, 263 12 Dobříš, Tsjechië

DOOSAN

Bobcat is een merk van Doosan. Doosan is een wereldleider in bouwmaterieel, stroom- en wateroplossingen, motoren en techniek die met trots al meer dan een eeuw ten dienste staat van klanten en gemeenschappen. | Bobcat en het Bobcat-logo zijn gedeponeerde handelsmerken van Bobcat Company in de Verenigde Staten en diverse andere landen. ©2025 Bobcat Company. Alle rechten voorbehouden.

www.bobcat.com

©2025 BOBCAT L4503360-NL (02-25)